



A C C E S I B I L I D A D

SALVAESCALERAS PORTÁTIL MODELO ORIKA

# ORIKA instalación xpress

SALVAESCALERAS PORTÁTIL

Montaescaleras Modelo Orika

El nuevo salvaescaleras portátil ORIKA es un equipo compacto con autonomía para 23 plantas. Este nuevo modelo es más ligero y manejable que su antecesor.



## Introducción y Normativa del Salvaescaleras

Esta nueva oruga portátil es de gran ayuda para salvar barreras arquitectónicas en cualquier parte.

- Homologaciones.
- Conforma a la Directiva Europea 89/336 de compatibilidad electromagnética.
- Conforme a la Directiva Europea 93/42 de equipos electromédicos.
- Homologación CE.

## Características Principales del Salvaescaleras

- Color de la carrocería Azul RAL 5015.
- Desmontable en dos partes (carro y timón).
- Peso total 47 kg, 37 kg del carro y 10 kg del timón.
- Pendiente máxima de inclinación 35°.
- Indicador de pendiente en el timón.
- Funcionamiento a baterías de 24 V.
- Alimentador de baterías con tensión de entrada de 220 V.
- Indicador de estado de la carga de la batería sobre el timón.
- Leds indicadores de estado de la recarga.
- Velocidad con carga máxima de 5m/ minuto.
- Autonomía de 23 plantas.
- Orugas de goma que garantizan la adherencia y que no marcan el suelo.
- Carga máxima 130 kg.
- Mandos en el timón.
- Mando sobre el carro para ayudar a subirlo en el coche una vez desmontado.
- Manetas para desplazarlo con facilidad.
- Adaptable a distintos tipos de sillas mediante anclajes regulables de forma manual.
- Reductor irreversible.
- Control electrónico de velocidad.
- Anclaje del timón controlado por un micro de seguridad.
- Cinturón de seguridad.
- Apoya cabeza regulable.
- Stop de emergencia.
- Anclaje de seguridad para la silla.

## Características principales del salvaescaleras

	unidad	medida
Ancho mínimo de escaleras	mm	820
Ancho mínimo del rellano	mm	970
Altura mínima del escalón	mm	100
Altura máxima del escalón	mm	180
Longitud total montado	mm	1390
Longitud del carro	mm	950
Anchura del carro	mm	400

\* estas medidas son indicativas y pueden sufrir variación, le aconsejamos que se ponga en contacto con nosotros para asegurarse.

### Ventajas del Montaescaleras

- Transporte rápido y cómodo.
- Gran autonomía de uso.
- Seguridad y confort de desplazamiento.
- Entrega inmediata.

### Equipamiento Opcional del Salvaescaleras

- Timón ARP.
- Ramps PPR.

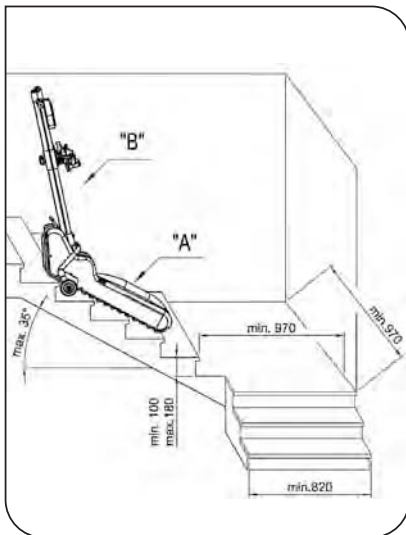

A C C E S I B I L I D A D



# Soluciones a tu altura

## **PRESUPUESTO**

Vertitec se compromete a presentarle un presupuesto, sin compromiso de compra, de cualquier producto de nuestro catálogo a las 24 horas de haberlo solicitado.

El comercial que le visite le asesorará sobre el mejor producto para sus necesidades, le explicará su funcionamiento y ventajas y le entregará una oferta personalizada en el momento.

## **FINANCIACIÓN**

Gracias a nuestro acuerdo de colaboración con una importante entidad bancaria, podemos financiar todos los productos de nuestro catálogo.

Usted sólo tendrá que elegir la cuantía (hasta el 100%) y el plazo de financiación (hasta 60 meses). Así de fácil y rápido; sin desplazamientos, sin cambiar de banco, con un interés preferencial y en tan solo 24 horas.

Para más información sobre este servicio llame al 902 22 22 19.

## **INSTALACIÓN**

Los plazos de instalación son importantes para usted, por eso en Vertitec nos comprometemos a realizar su instalación en el menor tiempo posible. Además, si el producto que usted elige pertenece al servicio XPRESS, podrá disfrutarlo en tan sólo 48 horas desde la confirmación del pedido. Busque el logotipo del servicio XPRESS en la descripción del producto que le interesa.

Para información sin compromiso, llame al 902 22 22 19.

## **MANTENIMIENTO PREVENTIVO**

Vertitec le ofrece la posibilidad de concertar un servicio de mantenimiento preventivo con la periodicidad necesaria en función de su equipo de elevación y de la frecuencia de uso.

Este servicio preventivo ayudará a alargar la vida de su equipo de elevación y prevendrá las posibles averías o fallos.

## **ASISTENCIA TÉCNICA**

En Vertitec sabemos lo importante que es para usted la libertad de movimientos. Por eso ponemos a su disposición un Servicio de Asistencia Técnica preparado para solucionar cualquier avería en un plazo mínimo de tiempo.

*En Vertitec creemos que un día sin accesibilidad es un día perdido. Por eso ponemos a su disposición plataformas y sillas salvaescaleras que le permitirán moverse con libertad ganando calidad de vida.*

*Elija el producto más acorde con sus necesidades y empiece a disfrutar ya de una vida sin obstáculos.*

**VERTITEC  
en 5 pasos**

**VERTITEC**  
SOLUCIONES A TU ALTURA



Tel. 902 22 22 19 · FAX 902 22 20 15  
www.vertitec.com · e-mail: info@vertitec.com